

XP SERIES

Overlap shrinkwrapper machines
Enfajadoras de film termorretráctil con lance de film
Empacotadoras a filme termo-retrátil com lançamento de filme

EN | ES | PT



XP SERIES



The XP series from automatic monobloc overlap shrink wrappers offers many advantages compared to other packaging systems, such as the use of a single film reel compared to the sealing bar system.

These models are also suitable for centering the printed film and enable to significantly increase the output. The XP series is particularly suitable to pack glass and PET bottles, cans, boxes, trays, jars, etc. in film only, pad + film or tray + film. The XP Series can reach productions up to 25 packs/minute.

La serie XP de enfiadoras monobloque automáticas con lance de film presenta numerosas ventajas frente a otros sistemas de envasado, como por ejemplo el uso de una sola bobina de film frente a lo que ocurre en el sistema de barra soldadora.

Estos modelos también son aptos para trabajar con centrado del film impreso y permiten un aumento significativo de la capacidad de producción. La serie XP es especialmente adecuada para el envasado en solo film, pad + film o bandeja + film de varios formatos de: botellas, latas, cajas, bandejas, frscos, tarros y muchos otros productos para diferentes sectores del mercado. La serie XP puede alcanzar producciones de hasta 25 paquetes/minuto.

A série XP de embaladoras automática monobloco wrap-around oferecem muitas vantagens em relação a outros sistemas de embalagens, como o uso de uma única bobina de filme em contraste com o sistema de barra de selagem.

Esses modelos também são adequados para trabalhar com filmes impressos e permitem aumentar significativamente a produtividade de saída. A série XP é particularmente adequada para embalar garrafas de vidro e PET, latas, caixas, bandejas, potes, etc. Somente em filme, pad + filme ou bandeja + filme. A série XP pode alcançar produções de até 25 pacotes/minuto.



XP SERIES

Advantages and features
Principales características
Principais características

- Sliding protective doors with deceleration device
 - FLXMOD® control system equipped with:
 - 7" full-colour touch screen display
 - PLC
 - inverter with encoder reading integrated
 - in/out command modules
 - Up to 50 different working cycles
 - Product presence photocells*
 - Chain separator controlled by inverter and encoder*
 - Autoconfiguration of separation and wrapping of the pack
 - Film climb and pack wrapping controlled by brushless servomotor
 - Film cut by pneumatic blade
 - Manual sealer of the reels included
 - Reel chuck with pneumatic locking
 - Motorized film unwinding controlled by inverter and potentiometer
 - Obstruction at the infeed and separation photocells*
 - Film wrapping photocell
 - Connecting belt with variable speed controlled by inverter and encoder
 - Double-chamber shrinking tunnel
 - Tunnel air flow adjustable by means of independent deflectors
 - Tunnel conveyor equipped with heat-resistant glass fibre bars (SMI patent)
 - Cooling fan at the tunnel outlet
 - Manual evacuation device
 - Automatic and pass through mode
 - Low power consumption
 - Compliance with CE regulations
- Puertas de protección corredizas con dispositivo de desaceleración
 - FLXMOD® control system equipped with:
 - interfaz operador panorámica sensible al tacto a color de 7"
 - PLC
 - inverter con lectura encoder integrada
 - módulos de mando in/out
 - Posibilidad de memorizar hasta 50 ciclos de trabajo diferentes
 - Fococélula presencia de producto*
 - Separador de catena controlado por inverter y encoder*
 - Autoconfiguración de separación y envoltura del paquete
 - Subida del film y envoltura del paquete controlados por servomotor brushless
 - Corte film con cuchilla neumática
 - Soldador manual de bobina incluido
 - Mandril porta bobina con bloqueo neumático
 - Desbobinador motorizado controlado por inverter y potenciómetro
 - Fococélulas de obstrucción en entrada y separación*
 - Fococélula de envoltura film
 - Cinta de conexión a velocidad variable controlada por inverter y encoder
 - Túnel de termorretracción bicámara
 - Flujo de aire del túnel regulado por deflectores independientes
 - Cinta transportadora del túnel con barras en fibra de vidrio y alta resistencia al calor (patente SMI)
 - Ventilador de enfriamiento salida horno
 - Dispositivo de evacuación manual
 - Funcionamiento en modalidad automática y paso libre
 - Consumo energético reducido
 - Conformidad con las normativas CE
- Portas de proteção deslizantes com dispositivo de desaceleração
 - FLXMOD® control system equipped with:
 - interface operador sensível ao toque, colorido 7" panorâmico
 - PLC
 - inversor com leitura integrada ao encoder
 - módulos de comando in/out
 - Possibilidade de memorizar até 50 ciclos diferentes de trabalho
 - Fococélula presença do produto*
 - Separador de corrente controlado pelo inversor e encoder*
 - Auto configuração de separação e envolvimento do pacote
 - Subida do filme e enrolamento pacote controlados pelo servomoteur brushless
 - Corte do filme com lâmina pneumática
 - Soldador manual bobina incluído
 - Mandril porta bobina com bloqueio pneumático
 - Desbobinador motorizado controlado pelo inversor e potenciômetro
 - Fococélula de obstrução na entrada e separação*
 - Fococélula de enrolamento film
 - Esteira intermediaria com velocidade variável controlada pelo inversor e encoder
 - Túnel de termorretração câmara dupla
 - Fluxo de ar no túnel regulado por defletores independentes
 - Esteira transportadora do túnel com barra de fibra de vidro e alta resistência ao calor (patente SMI)
 - Ventilador de resfriamento na saída do túnel
 - Dispositivo de evacuação manual
 - Funcionamento em modalidade automática e passagem livre
 - Consumo reduzido de energia elétrica
 - Em conformidade com as normas CE

* ARX, ALX

only film
Packaging process

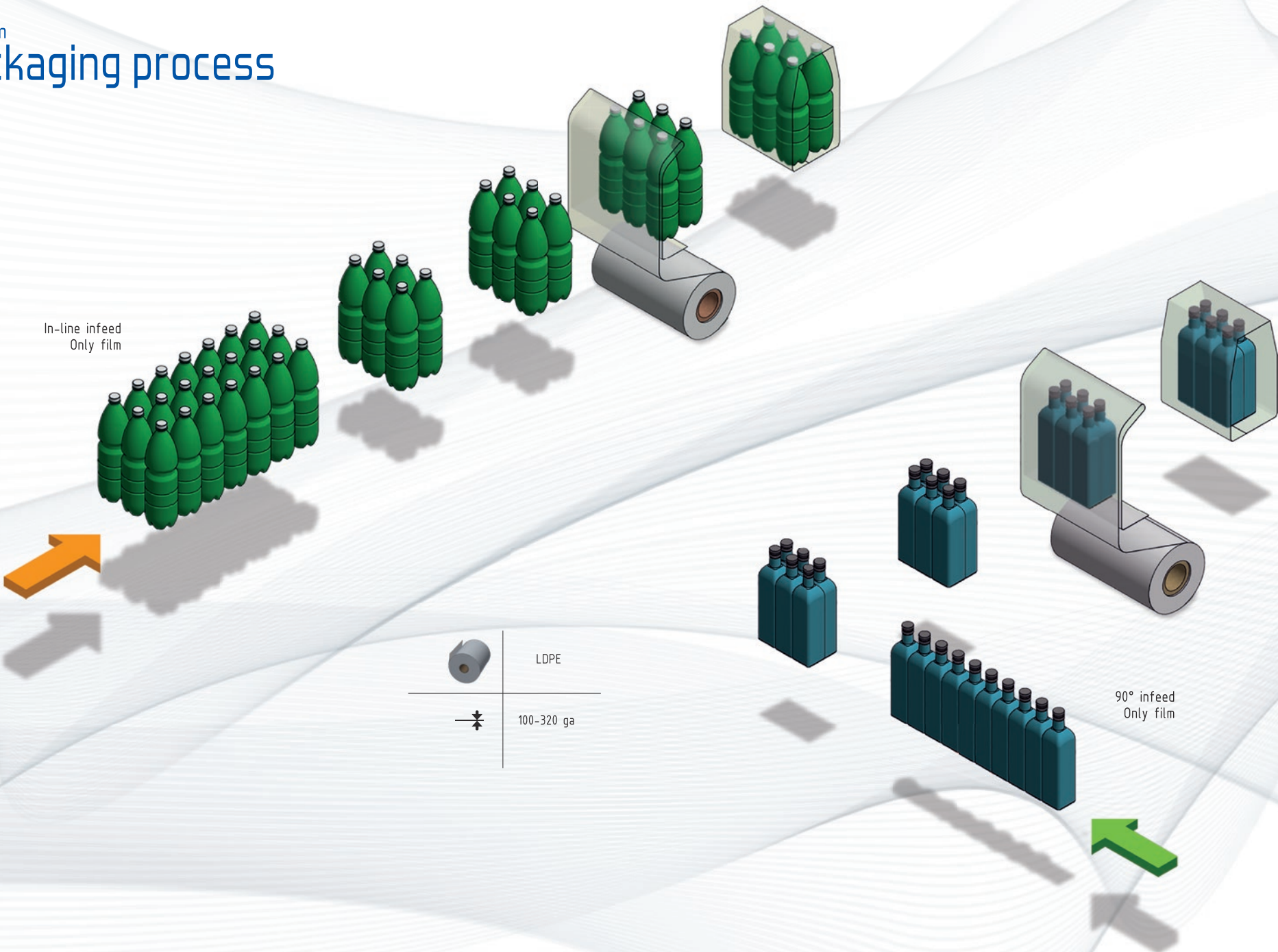

in-line infeed XP650 ASX

Up to 25 packs/minute
Hasta 25 paquetes/minuto
Até 25 pacotes/minuto

- Overlap shrinkwrapper without automatic pack collation
- Infeed and separator conveyors controlled by inverter
- Device for the centering of the printed film (optional)

- Enfajadoras con lance de film sin agrupamiento automático
- Cintas de entrada y separadora controladas por inversor
- Dispositivo de centrado de film impreso (opcional)

- Empacotadora com lançamento de filme sem agrupamento automático
- Esteiras de entrada e separadora controladas pelo inversor
- Dispositivo para centralização impressão (opcional)

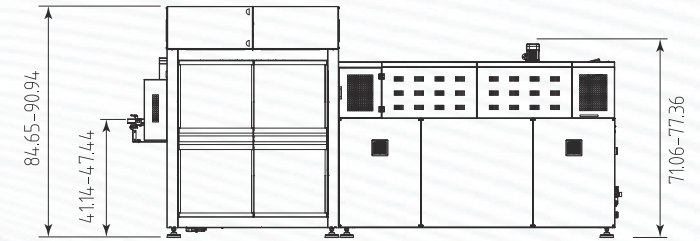
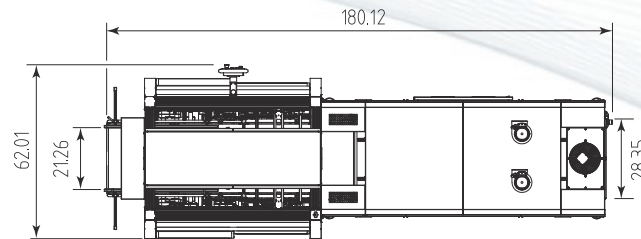

XP650 ASX
QR Video Code



90° infeed XP650 ARX

Up to 25 packs/minute
Hasta 25 paquetes/minuto
Até 25 pacotes/minuto

- Overlap shrinkwrapper with automatic pack collation
- Infeed lanes: 1 (optional 2-3)
- Device for the centering of the printed film (optional)

- Enfajadoras con lance de film con agrupamiento automático
- Filas en entrada: 1 (opcionales 2-3)
- Dispositivo de centrado de film impreso (opcional)

- Empacotadora com lançamento de filme com agrupamento automático
- Filas de entrada: 1 (opcionais 2-3)
- Dispositivo para centralização impressão (opcional)

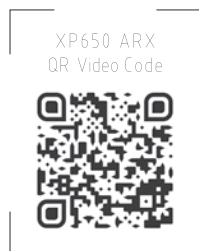
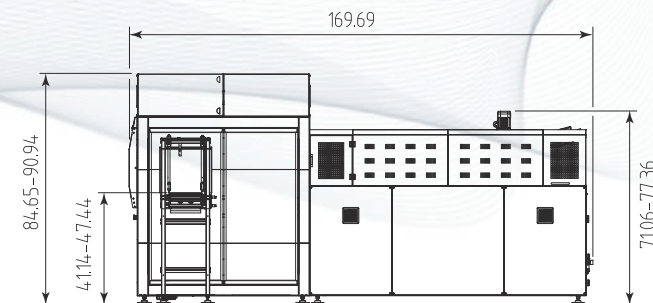
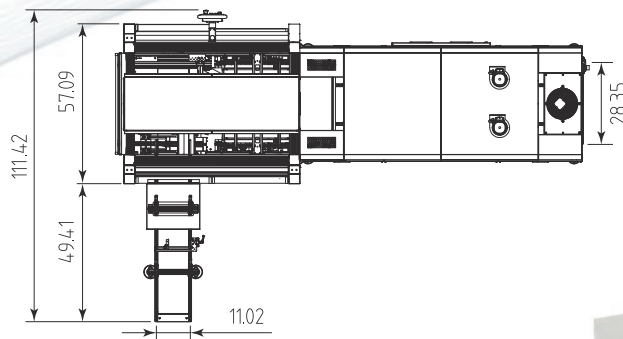

90° infeed XP650 ARX-VS

Up to 30 packs/minute
Hasta 30 paquetes/minuto
Até 30 pacotes/minuto

- Overlap shrinkwrapper with automatic pack collation
- 2 axis motorized pusher controlled by brushless servomotor
- Infeed lanes: 1 (optional 2-3)
- Device for the centering of the printed film (optional)

- Enfajadoras con lance de film con agrupamiento automático
- Empujador motorizado a 2 ejes controlado por servomotor brushless
- Filas en entrada: 1 (opcionales 2-3)
- Dispositivo de centrado de film impreso (opcional)

- Empacotadora com lançamento de filme com agrupamento automático
- Empurrador motorizado à 2 eixos controlado por servomotor brushless
- Filas de entrada: 1 (opcionais 2-3)
- Dispositivo para centralização impressão (opcional)

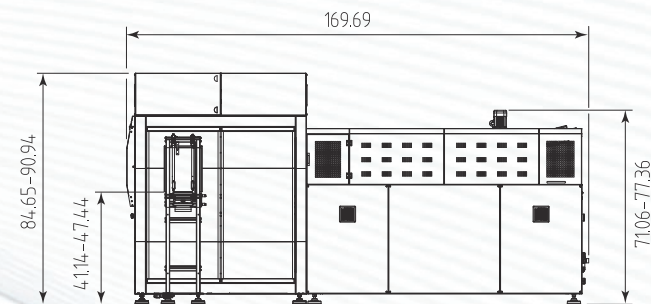
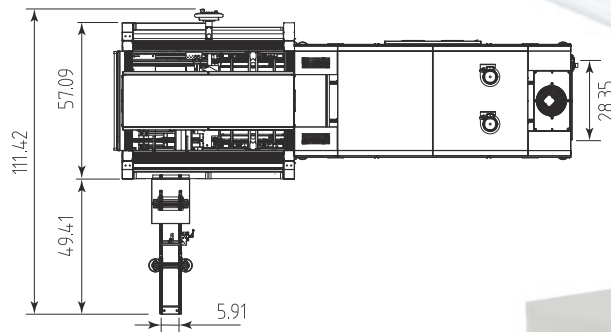

XP650 ARX-VS
QR Video Code



in-line infeed XP650 ALX

Up to 25 packs/minute
Hasta 25 paquetes/minute
Até 25 pacotes/minute

- Overlap shrinkwrapper with automatic pack collation
- Infeed lanes: 1-2-3 (optional 4-5-6)
- Product infeed oriented by electromechanical sorter
- Device for the centering of the printed film (optional)
-
- Enfajadoras con lance de film con agrupamiento automático
- Filas en entrada: 1-2-3 (opcionales 4-5-6)
- Entrada del producto regulada por distribuidor electromecánico
- Dispositivo de centrado de film impreso (opcional)
-
- Empacotadora com lançamento de filme com agrupamento automático
- Filas de entrada: 1-2-3 (opcionais 4-5-6)
- Entrada do produto regulada por orientador eletromecânico
- Dispositivo para centralização impressão (opcional)

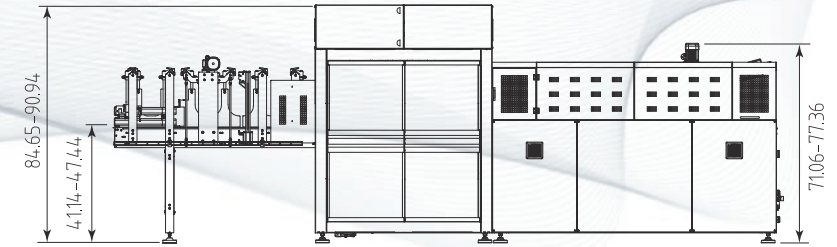
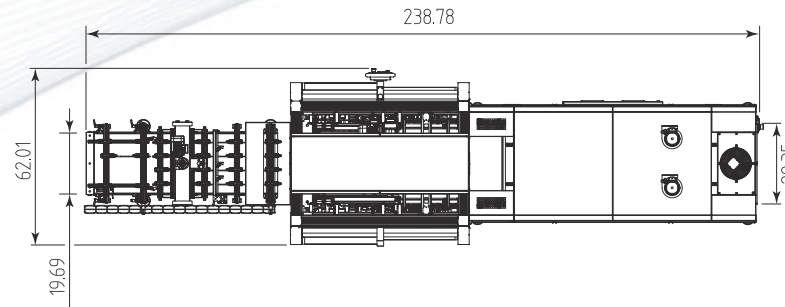

XP650 ALX
QR Video Code



pad + film / tray + film
Packaging process

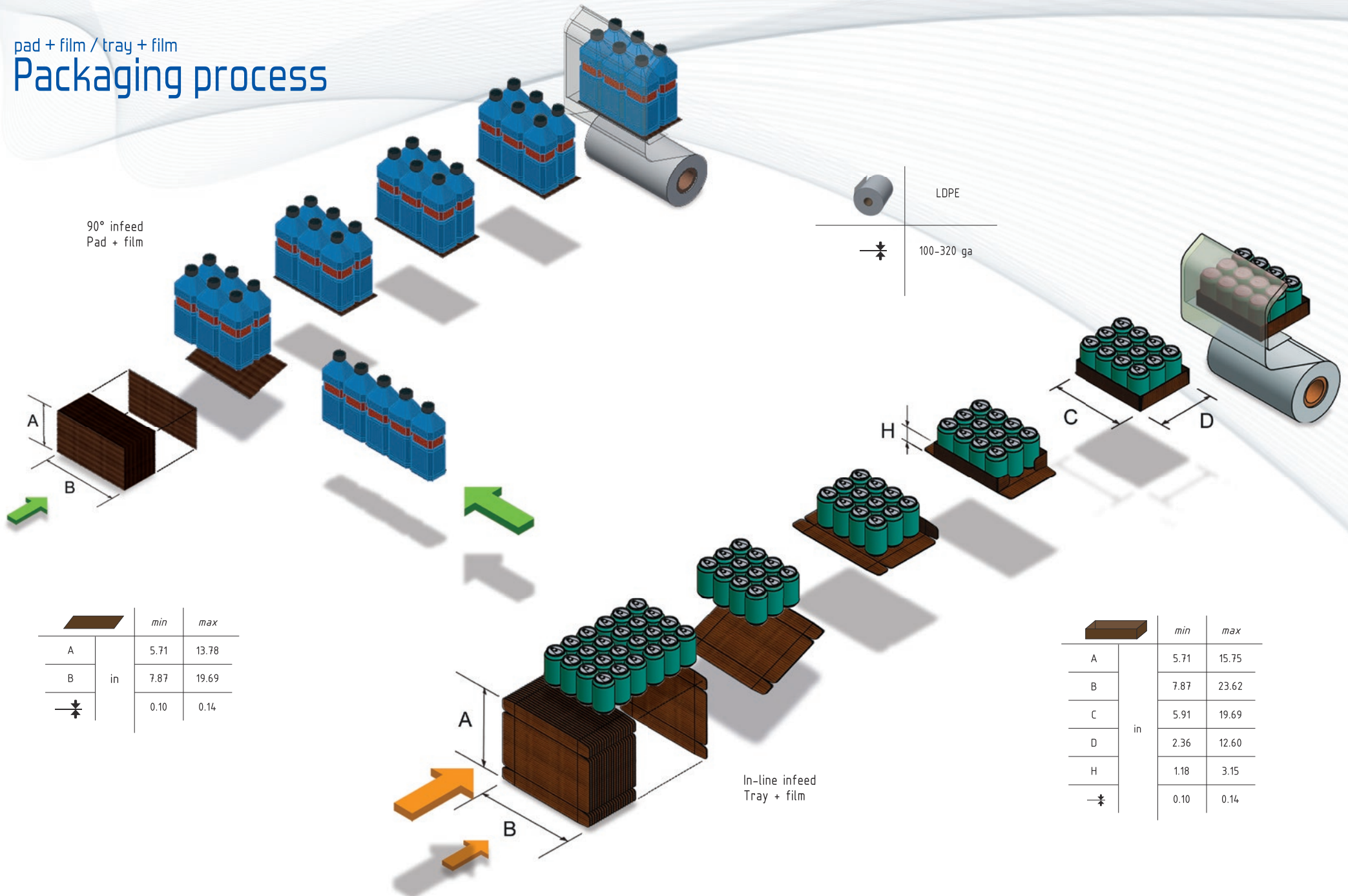

90° infeed
 Pad + film

LDPE

100-320 ga

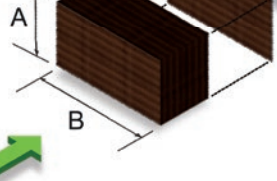

		min	max
A	in	5.71	13.78
B		7.87	19.69
—✂—		0.10	0.14

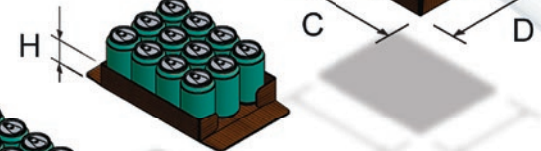

		min	max
A	in	5.71	15.75
B		7.87	23.62
C		5.91	19.69
D		2.36	12.60
H		1.18	3.15
—✂—		0.10	0.14

In-line infeed
 Tray + film

90° infeed XP650 ARX-P - In-line infeed XP650 ALX-P

Up to 25 packs/minute
Hasta 25 paquetes/minuto
Até 25 pacotes/minuto

- Overlap shrinkwrapper film + pad
- Infeed lanes: 1 (optional 2-3)* - 1-2-3 (optional 4-5-6)**
- Product infeed oriented by electromechanical sorter**
- Device for the centering of the printed film (optional)
- Pad insertion device

- Enfajadora con lance de film + plancha
- Filas en entrada: 1 (opcionales 2-3)* - 1-2-3 (opcionales 4-5-6)**
- Entrada del producto regulada por distribuidor electromecánico**
- Dispositivo de centrado de film impreso (opcional)
- Dispositivo de introducción de plancha

- Empacotadora com lançamento de filme + intercalador
- Filas de entrada: 1 (opcionais 2-3)* - 1-2-3 (opcionais 4-5-6)**
- Entrada do produto regulada por orientador eletromecânico**
- Dispositivo para centralização impressão (opcional)
- Dispositivo de inserção de intercaladores

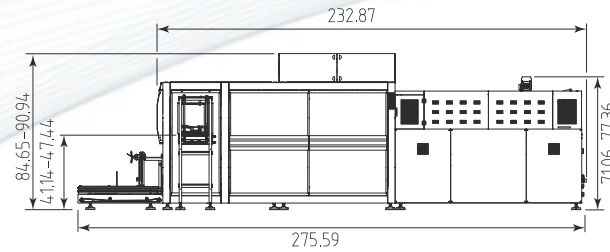

XP650 ARX-P

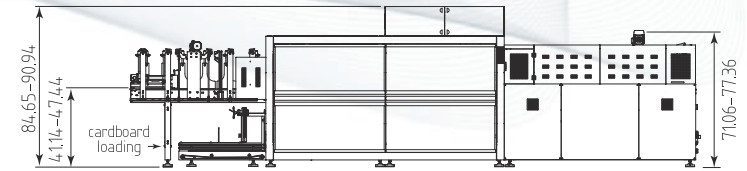
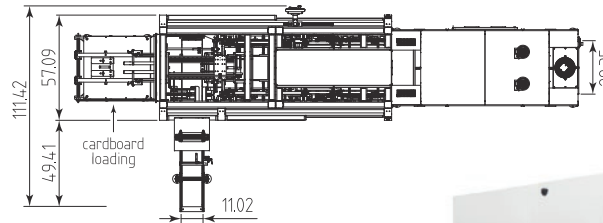

XP650 ALX-P

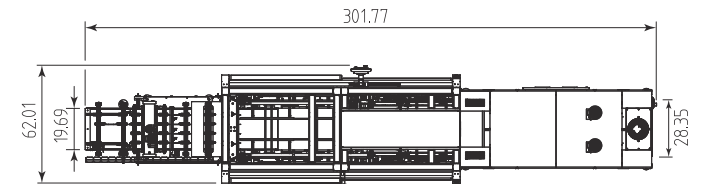

XP650 ALX-P
QR Video Code



* XP650 ARX-P ** XP650 ALX-P

90° infeed XP650 ARX-T – In-line infeed XP650 ALX-T

Up to 25 packs/minute
Hasta 25 paquetes/minuto
Até 25 pacotes/minuto

- Overlap shrinkwrapper film + pad
- Infeed lanes: 1 (optional 2-3)* - 1-2-3 (optional 4-5-6)**
- Product infeed oriented by electromechanical sorter**
- Device for the centering of the printed film (optional)
- Tray insertion device
- Hot melt glue application system

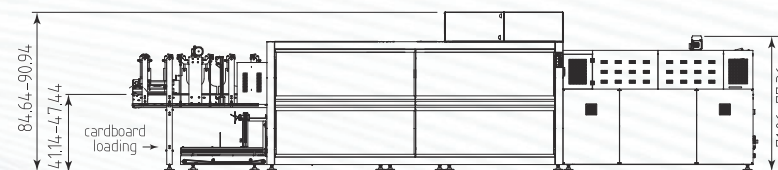
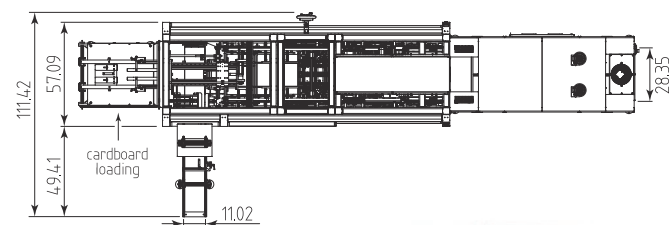
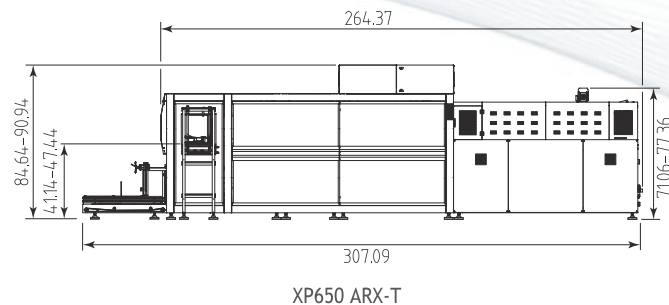

XP650 ALX-T

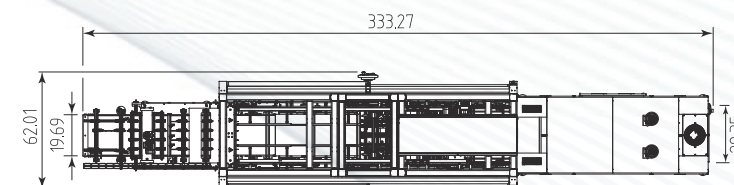

- Enfajadora con lance de film + plancha
- Filas en entrada: 1 (opcionales 2-3)* - 1-2-3 (opcionales 4-5-6)**
- Entrada del producto regulada por distribuidor electromecánico**
- Dispositivo de centrado de film impreso (opcional)
- Dispositivo de introducción de bandeja
- Sistema de aplicación de cola termofusible

- Empacotadora com lançamento de filme + intercalador
- Filas de entrada: 1 (opcionais 2-3)* - 1-2-3 (opcionais 4-5-6)**
- Entrada do produto regulada por orientador eletromecânico**
- Dispositivo para centralização impressão (opcional)
- Dispositivo de inserção de bandeja
- Sistema de aplicação de cola termofusível

XP650 ALX-T
QR Video Code



* XP650 ARX-T ** XP650 ALX-T

XP SERIES

Conveyors
Cintas
Esteiras

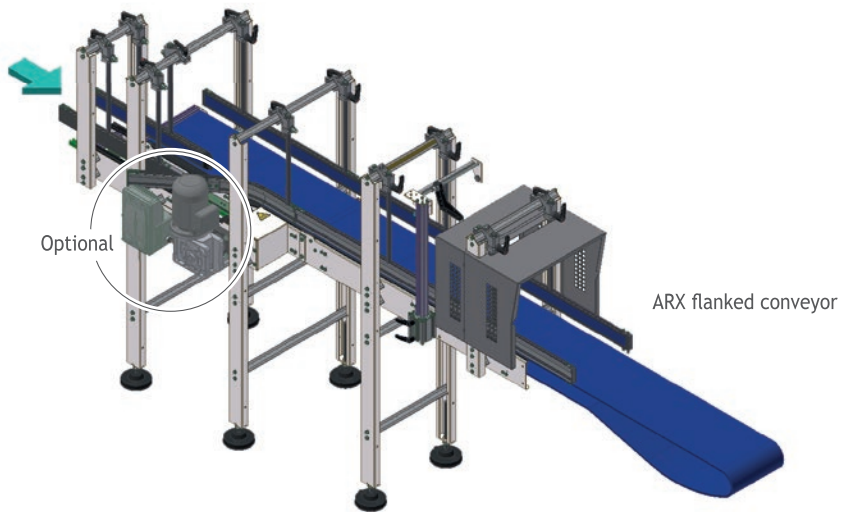
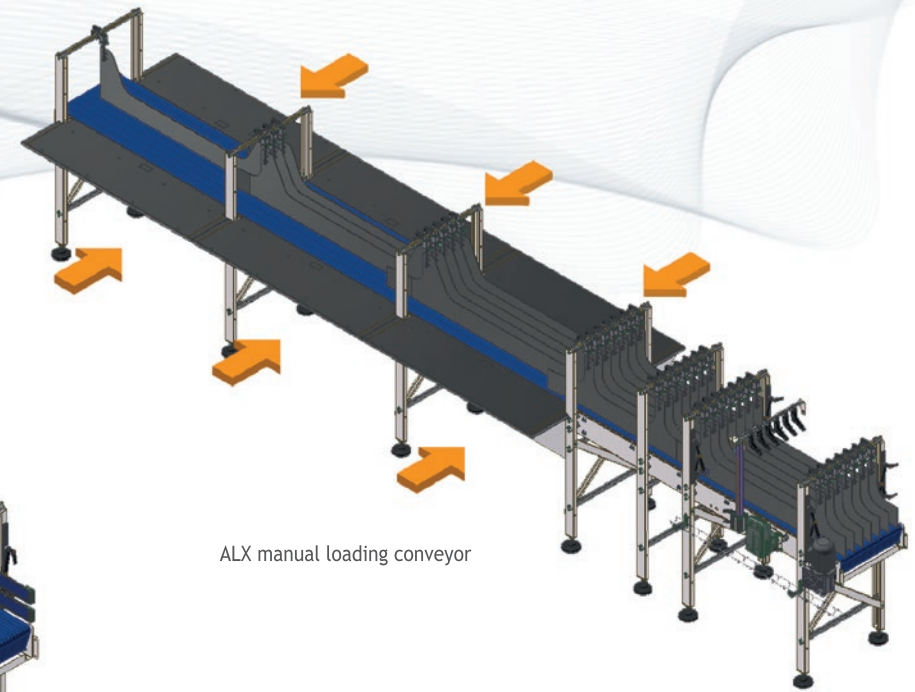
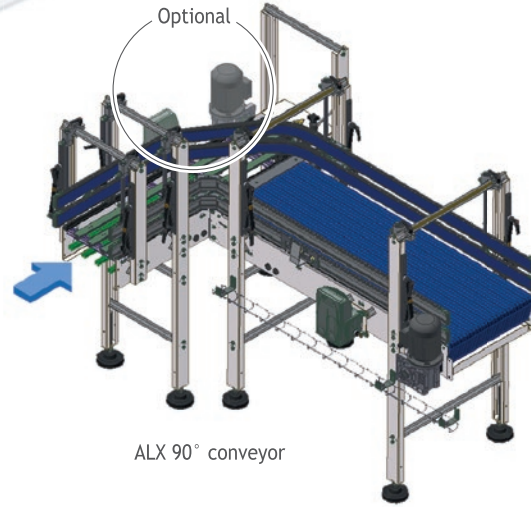
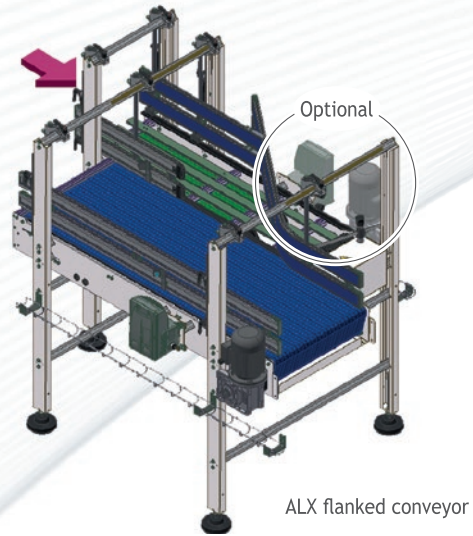

ALX additional outfeed cooling conveyor

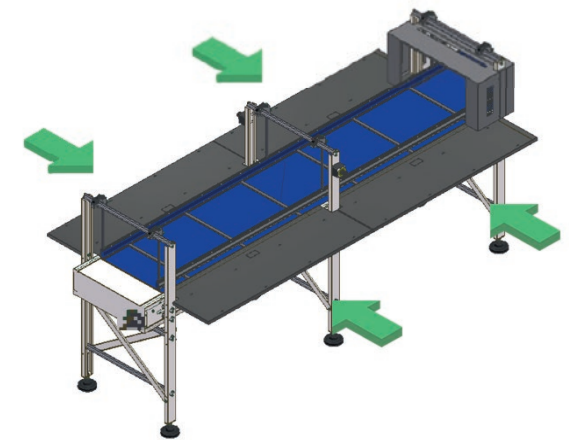

DV150-DV200

Up to 150* - 200** products/minute
 Hasta 150* - 200** productos/minuto
 Até 150* - 200** produtos/minuto

- Electromechanical system for division of products on multiple lanes, motorized and controlled by inverter and encoder
- Independent control panel, interfaced with the panel of the shrinkwrapper
- Control sensor of the infeed flow in order to ensure a regular pressure at the entrance of the product
- Accumulation sensors at the outfeed of the divider control the feeding and the presence of the product on each lane
- Up to 20 different working cycles

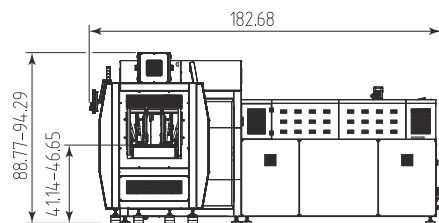

DV150 + XP650 ARX

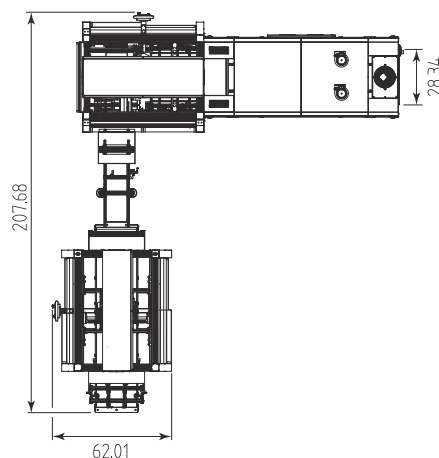

DV200 + XP650 ALX

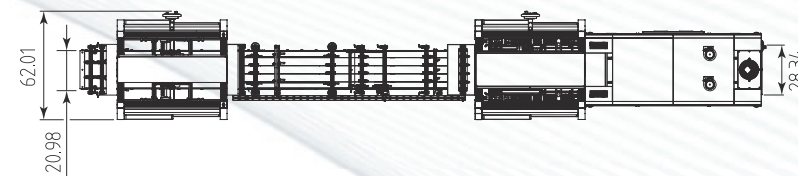
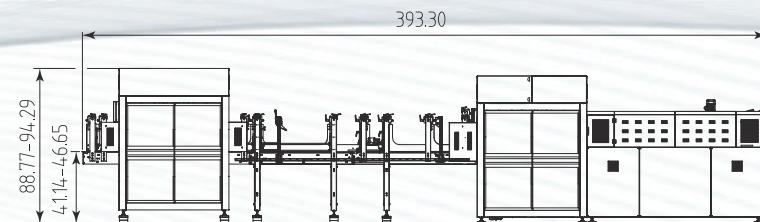

- Sistema electromecánico de división de productos en más filas motorizado y controlado por inverter y encoder
- Panel de control independiente, interconectado con el panel de la máquina enfarjadora
- Sensores de control de flujo en ingreso para asegurar una presión regular a la entrada del producto
- Sensores de acumulación en la salida del divisor con el fin de controlar la alimentación y la presencia de producto en cada fila
- Posibilidad de memorizar hasta 20 ciclos de trabajo diferentes

- Sistema eletromecânico de divisão de produtos em várias filas, motorizado controlado pelo inverter e encoder
- Painel de comando independente, intercligado com o painel da máquina empacotadora
- Sensor de controle de fluxo em entrada para garantir uma pressão regular à entrada do produto
- Sensor de acúmulo em saída do divisor para verificar a alimentação e a presença de produto em cada fila
- Possibilidade de memorizar até 20 ciclos diferentes de trabalho



* DV150 ** DV200

Technical specifications Características técnicas Características técnicas		XP650 ASX	XP650 ARX	XP650 ARX-VS	XP650 ALX	XP650 ARX-P
Power supply Suministro eléctrico Alimentação elétrica	V Hz	380/415 3PH+N+PE 220/240 3PH+PE 50/60	380/415 3PH+N+PE 220/240 3PH+PE 50/60	380/415 3PH+N+PE 220/240 3PH+PE 50/60	380/415 3PH+N+PE 220/240 3PH+PE 50/60	380/415 3PH+N+PE 220/240 3PH+PE 50/60
Installed power Potencia eléctrica Potência elétrica	W	35450	35200	36000	36000	36500
Air pressure Presión aire Pressão do ar	psi	87.02	87.02	87.02	87.02	87.02
Required air Aire requerido Ar necessário	cu ft/p*	0.32	0.34	0.34	0.32	0.37
Output up to Producción de hasta Produção de até	ppm**	25	25	30	25	25
Maximum height product Altura máxima producto Altura máxima produto	in	14.96	14.96	9.06	14.96	14.96
Working board height Altura plano de trabajo Altura mesa de trabalho	in	41.14 - 47.44	41.14 - 47.44	41.14 - 47.44	41.14 - 47.44	41.14 - 47.44
Film reel maximum size Dimensión máxima bobina film Dimensão máxima bobina filme	in	25.59 x Ø 15.75	25.59 x Ø 15.75	25.59 x Ø 15.75	25.59 x Ø 15.75	25.59 x Ø 15.75
Machine size Dimensiones de la máquina Dimensões da máquina	in	180.12 x 62.01 h 84.65 - 90.94	169.69 x 111.42 h 84.65 - 90.94	169.69 x 111.42 h 84.65 - 90.94	238.78 x 62.01 h 84.65 - 90.94	275.59 x 111.42 h 84.65 - 90.94
Machine net weight Peso neto de la máquina Peso líquido da máquina	lb	3241	3395	3395	3880	5203

XP650 ALX-P	XP650 ARX-T	XP650 ALX-T	DV150	DV200
380/415 3PH+N+PE 220/240 3PH+PE 50/60	380/415 3PH+N+PE 220/240 3PH+PE 50/60	380/415 3PH+N+PE 220/240 3PH+PE 50/60	220/240 1PH+N+PE 50/60	220/240 1PH+N+PE 50/60
37000	38500	39000	910	910
87.02	87.02	87.02	---	---
0.35	0.51	0.49	---	---
25	25	25	150 p/min***	200 p/min***
14.96	14.96	14.96	14.96	14.96
41,14 - 47,44	41.14 - 47.44	41.14 - 47.44	41.14 - 46.65	41.14 - 46.65
25.59 x Ø 15.75	25.59 x Ø 15.75	25.59 x Ø 15.75	---	---
301.77 x 62.01 h 84.65 - 90.94	307.09 x 111.42 h 84.65 - 90.94	333.27 x 62.01 h 84.65 - 90.94	96.26 x 62.01 h 85.43 - 91.73	155.12 x 62.01 h 85.43 - 91.73
5688	5820	6305	1389	1631

* cu ft/p (Cubic feet per pack)
* cu ft/p (Pies cúbicos por paquete)
* cu ft/p (Pés cúbicos por pacote)

** ppm (packs per minute) - The stated speed may vary according to the product size and shape, to the pack collation and to the type of film used.

** ppm (paquetes por minuto) - La velocidad indicada puede variar en función de las dimensiones, forma y material del producto, formato del paquete y tipología de film utilizado.

** ppm (pacotes por minuto) - A velocidade indicativa pode variar em função das dimensões, formato e material do produto, formato do pacote e da tipologia de filme utilizado.

*** p/min (products per minute)

*** p/min (productos por minuto)

*** p/min (produtos por minuto)

For all the shrinkwrappers shown in the catalogue various accessories are available, depending on the different working exigencies, which will be described in detail in the offer and that are included in our price list.

Para todas las máquinas expuestas en el catálogo se encuentran a disposición accesorios, dependiendo de las necesidades de fabricación que se especificarán detalladamente en la oferta y que se encuentran en nuestra lista de precios.

Para todas as máquinas de empacotar propostas no catálogo estão disponíveis acessórios, com base nas diferentes exigências de trabalho, que serão especificados em pormenores em fase de propostas e que constam em nossa tabela de preços.



SMI USA Inc.

5500 South Cobb Dr. Building 400, Suite 5 | Atlanta, GA 30339 - USA | +1 404 799 9929

www.smipackusa.com

