

XP SERIES

Fardellatrici a film termoretraibile a lancio di film
Fardeleuses par film thermorétractable à lancement de film
Schrumpffolienverpackungsmaschinen mit Folienüberwurf

IT | FR | DE



XP SERIES



La serie XP di fardellatrici monoblocco automatiche a lancio di film presenta numerosi vantaggi rispetto ad altri sistemi di confezionamento, come, ad esempio, l'utilizzo di una sola bobina film rispetto a quanto avviene nel sistema a barra saldante.

Questi modelli sono adatti anche a lavorazioni con centratura del film stampato e consentono di aumentare significativamente la capacità produttiva. La serie XP si rivela particolarmente adatta per il confezionamento in solo film, falda + film o vassoio + film di vari formati di: bottiglie, lattine, scatole, vassoi, flaconi, vasetti e molti altri prodotti per differenti settori di mercato. La serie XP può raggiungere produzioni fino a 25 pacchi/minuto.

La Série XP de fardéleuses monobloc automatiques à lancement de film offre plusieurs avantages par rapport à d'autres systèmes de conditionnement, tels que, par exemple, l'emploi d'une seule bobine de film par rapport au système avec barre de soudure.

Ces modèles s'adaptent même pour des opérations avec centrage du film imprimé et permettent d'augmenter la cadence considérablement. La série XP est particulièrement indiquée pour l'emballage en seul film, plaque + film ou barquette + film en formats différents de: bouteilles, boîtes, barquettes, flacons, pots, et beaucoup d'autres produits pour de nombreux secteurs de marché. La série XP peut atteindre des productions jusqu'à 25 paquets/minute.

Die Serie XP von automatischen Monoblock-Verpackungsmaschinen mit Folienüberwurf bietet zahlreiche Vorteile im Vergleich zu anderen Verpackungssystemen wie z.B. die Verwendung einer einzelnen Folienrolle im Vergleich zum System mit Verschweißstab.

Diese Modelle sind auch für die Verarbeitung mit Zentrierung der bedruckten Folie geeignet und ermöglichen eine relevante Erhöhung der Produktionskapazität. Die Serie XP zeigt sich besonders geeignet für die Verpackung von Flaschen, Getränke- und Konservendosen, Trays, Flakons, Gläsern und zahlreichen anderen Produkten für verschiedene Marktbereiche unter Verwendung ausschließlich von Folie oder Kartonpad + Folie bzw. Tray und Folie. Die Serie XP kann bis zu 25 Gebinden/Minute verpacken.



XP SERIES

Vantaggi e caratteristiche
Avantages et caractéristiques
Haupteigenschaften

- Portelle di protezione scorrevoli con dispositivo di decelerazione
 - Sistema di controllo FLXMOD® dotato di:
 - interfaccia operatore Touch Screen a colori 7" wide
 - PLC
 - inverter con lettura encoder integrata
 - moduli di comando in/out
 - Possibilità di memorizzare sino a 50 cicli di lavoro differenti
 - Fotocellula di presenza prodotto*
 - Separatore a catena controllato da inverter ed encoder*
 - Autoconfigurazione separazione ed avvolgimento pacco
 - Salita film e avvolgimento pacco controllati da servomotore brushless
 - Taglio film a lama pneumatica
 - Saldatore manuale bobine incluso
 - Mandrino porta bobina con bloccaggio pneumatico
 - Sbobinatore motorizzato controllato da inverter e potenziometro
 - Fotocellule di ostruzione ingresso e di separazione*
 - Fotocellula di avvolgimento film
 - Nastro di collegamento a velocità variabile controllato da inverter ed encoder
 - Tunnel di termoretrazione bicamera
 - Flusso d'aria nel tunnel regolabile da deflettori indipendenti
 - Nastro trasportatore del tunnel con barre in fibra di vetro ad alta resistenza al calore (brevetto SMI)
 - Ventilatore di raffreddamento uscita forno
 - Dispositivo di evacuazione manuale
 - Funzionamento in modalità automatica e passaggio libero
 - Ridotto consumo energetico
 - Conformità normative CE
- Portes de protection coulissantes avec dispositif de décélération
 - Système de contrôle FLXMOD® pourvu de:
 - interface opérateur à écran tactile en couleurs 7" wide
 - PLC
 - inverter avec lecture de l'encoder intégrée
 - modules de commande in/out
 - Possibilité de mémoriser jusqu'à 50 cycles de travail différents
 - Photocellules présence produit*
 - Séparateur à chaîne contrôlé par inverter et encoder*
 - Autoconfiguration séparation et enveloppement du paquet
 - Montée du film et enveloppement paquet contrôlés par servomoteur brushless
 - Coupe du film au moyen d'une lame pneumatique
 - Soudeuse manuelle bobines compris
 - Mandrin porte bobine avec blocage pneumatique
 - Déroulement motorisé contrôlé par inverter et potentiomètre
 - Photocellules de obstruction entrée et de séparation*
 - Photocellule de enroulement du film
 - Convoyeur de connexion à vitesse variable contrôlé par inverter et encoder
 - Tunnel de thermorétraction à double chambre
 - Flux d'air dans le tunnel réglable par des déflecteurs indépendants
 - Convoyeur du tunnel avec barres en fibre de verre à haute résistance à la chaleur (brevet de SMI)
 - Ventilateur de refroidissement à la sortie du tunnel
 - Dispositif d'évacuation manuel
 - Fonctionnement en modalité automatique et passage libre
 - Consommation énergétique réduite
 - Conformité aux normes CE
- Schuttschiebetüre mit Bremsvorrichtung
 - Steuersystem FLXMOD® ausgestattet mit:
 - Bedieneroberfläche als Touch-Screen mit 7" Farbdisplay
 - PLC
 - Encoder gesteuerte Inverter
 - Steuermodulen in/out
 - Möglichkeit bis zu 50 verschiedenen Arbeitszyklen zu speichern
 - Fotocellen Produkt vorhanden*
 - Jeder Kettenantrieb durch Encoder separat gesteuert*
 - Automatische Konfiguration der Packungsvereinzelung und Verpackung
 - Servomotor angetriebene Folienumwicklung
 - Pneumatisch betätigtes Messer zum Schneiden der Schrumpffolie
 - Manuelle Verschweißgruppe zum verschweißen der Hauptrolle inbegriffen ist
 - Spindel als Rollenhalter mit pneumatischer Arretierung
 - Frequenzumrichter gesteuerter Folienabroller
 - Fotozellen für Versperrung am Einlauf und Vereinzelung*
 - Fotozelle für Folienabwicklung
 - Verbindungsband mit variabler Geschwindigkeit und Steuerung über Inverter und Encoder
 - Zweikammer Schrumpftunnel
 - Luftstrom im Tunnel einstellbar durch unabhängige Ablenkplatten
 - Tunnelförderband aus hitzeresistenten Glasfaserstäben (SMI-Patent)
 - Kühlgebläse am Auslass des Ofens
 - Manuelle Evakuierungsvorrichtung
 - Betriebsarten Automatik und freier Durchlauf
 - Niedriger Energieverbrauch
 - Erfüllung EG-Normen

* ARX, ALX

only film
Packaging process

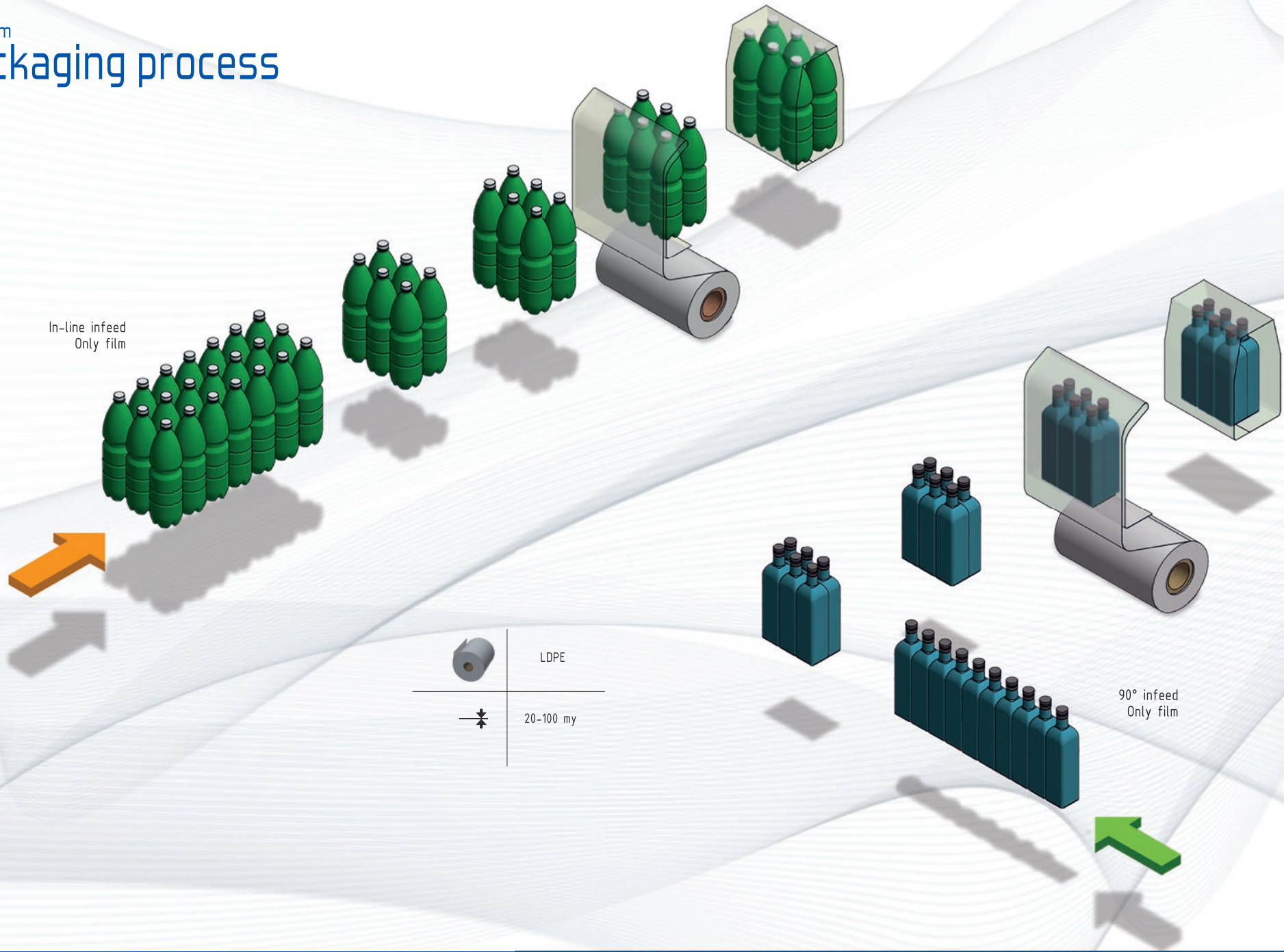

in-line infeed XP650 ASX

Fino a 25 pacchi/minuto
Jusqu'à 25 paquets/minute
Bis zu 25 Gebinde/Minute

- Fardellatrice a lancio di film senza raggruppamento automatico
- Nastri d'ingresso e separatore controllati da inverter
- Dispositivo per centratura film stampato (opzionale)
-
- Fardeleuse à lancement de film sans groupage automatique
- Convoyeurs d'entrée et séparateur contrôlés par inverter
- Dispositif pour le centrage du film imprimé (optionnel)
-
- Verpackungsmaschine mit Folienüberwurf, ohne automatische Gruppierung
- Einlaufband und Separierband, gesteuert von Inverter
- Fotozellensteuerung für bedruckte Folie (optional)

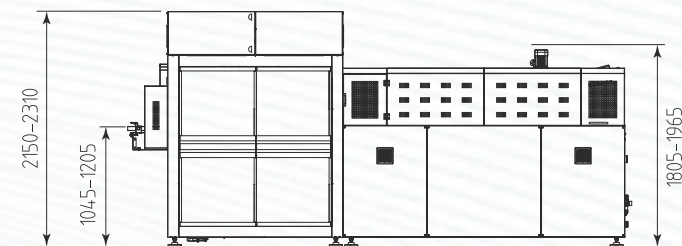
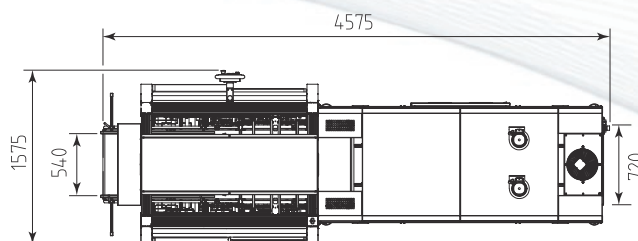

XP650 ASX
QR Video Code



90° infeed XP650 ARX

Fino a 25 pacchi/minuto
Jusqu'à 25 paquets/minute
Bis zu 25 Gebinde/Minute

- Fardellatrice a lancio di film con raggruppamento automatico
- File in ingresso: 1 (opzionali 2-3)
- Dispositivo per centratura film stampato (opzionale)
-
- Fardeleuse à lancement de film avec groupage automatique
- Voies en entrée: 1 (optionnelles 2-3)
- Dispositif pour le centrage du film imprimé (optionnel)
-
- Verpackungsmaschine mit Folienüberwurf und automatischer Gruppierung
- Reihen am Einlauf: 1 (optionalen 2-3)
- Fotozellensteuerung für bedruckte Folie (optional)

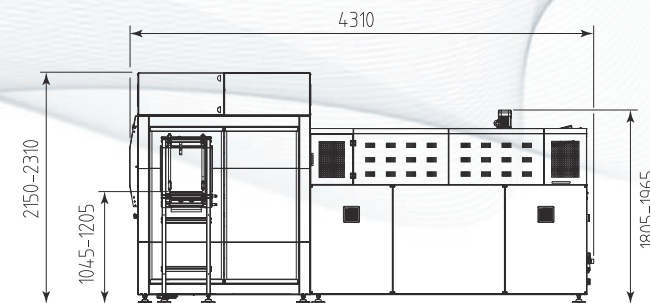
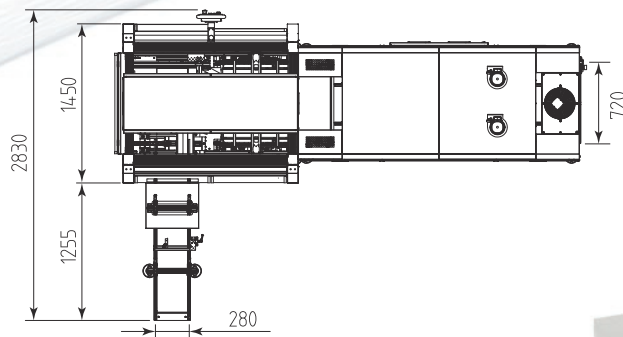

XP650 ARX
QR Video Code



90° infeed XP650 ARX-VS

Fino a 30 pacchi/minuto
Jusqu'à 30 paquets/minute
Bis zu 30 Gebinde/Minute

- Fardellatrice a lancio di film con raggruppamento automatico
- Spintore motorizzato a 2 assi controllato da servomotore brushless
- File in ingresso: 1 (opzionali 2-3)
- Dispositivo per centratura film stampato (opzionale)

- Fardeleuse à lancement de film avec groupage automatique
- Pousseur motorisé à 2 axes commandé par servomoteur brushless
- Voies en entrée: 1 (optionnelles 2-3)
- Dispositif pour le centrage du film imprimé (optionnel)

- Verpackungsmaschine mit Folienüberwurf und automatischer Gruppierung
- Motorisierten Schieber auf 2 Achsen, durch Brushless-Servomotor gesteuert
- Reihen am Einlauf: 1 (optionalen 2-3)
- Fotozellensteuerung für bedruckte Folie (optional)

XP650 ARX-VS
QR Video Code

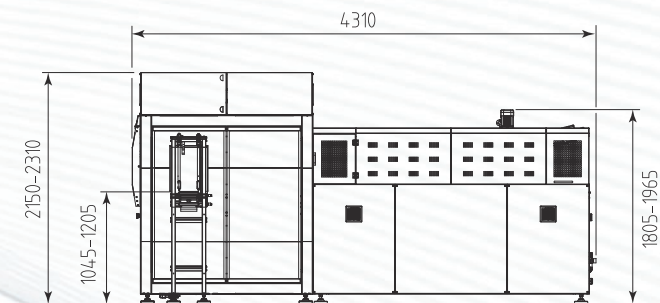
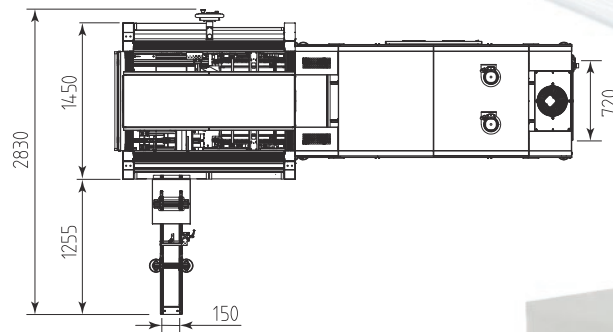

in-line infeed XP650 ALX

Fino a 25 pacchi/minuto
Jusqu'à 25 paquets/minute
Bis zu 25 Gebinde/Minute

- Fardellatrice a lancio di film con raggruppamento automatico
- File in ingresso: 1-2-3 (opzionali 4-5-6)
- Ingresso prodotto regolato da smistatore elettromeccanico
- Dispositivo per centratura film stampato (opzionale)

- Fardeleuse à lancement de film avec groupage automatique
- Voies en entrée: 1-2-3 (optionnelles 4-5-6)
- Entrée du produit orienté par triage électromécanique
- Dispositif pour le centrage du film imprimé (optionnel)

- Verpackungsmaschine mit Folienüberwurf und automatischer Gruppierung
- Reihen am Einlauf: 1-2-3 (optionalen 4-5-6)
- Produkteinlauf reguliert über elektromechanischen Sortierer
- Fotozellensteuerung für bedruckte Folie (optional)

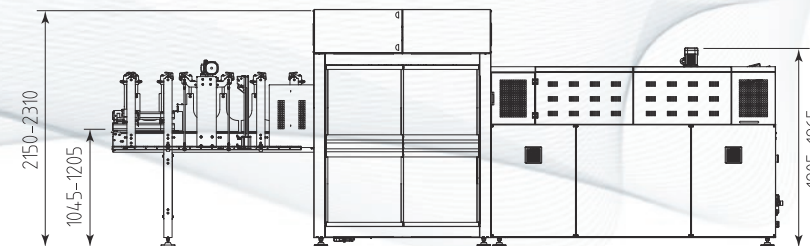
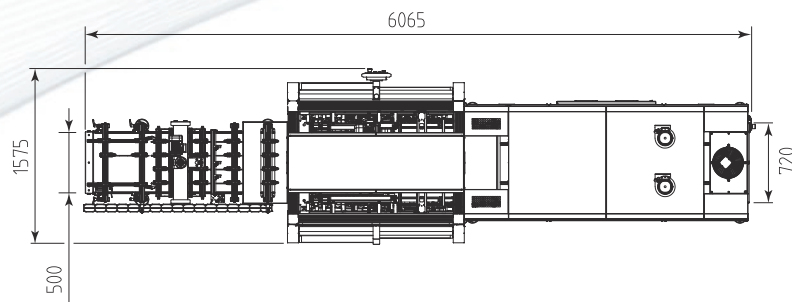

XP650 ALX
QR Video Code



pad + film / tray + film
Packaging process

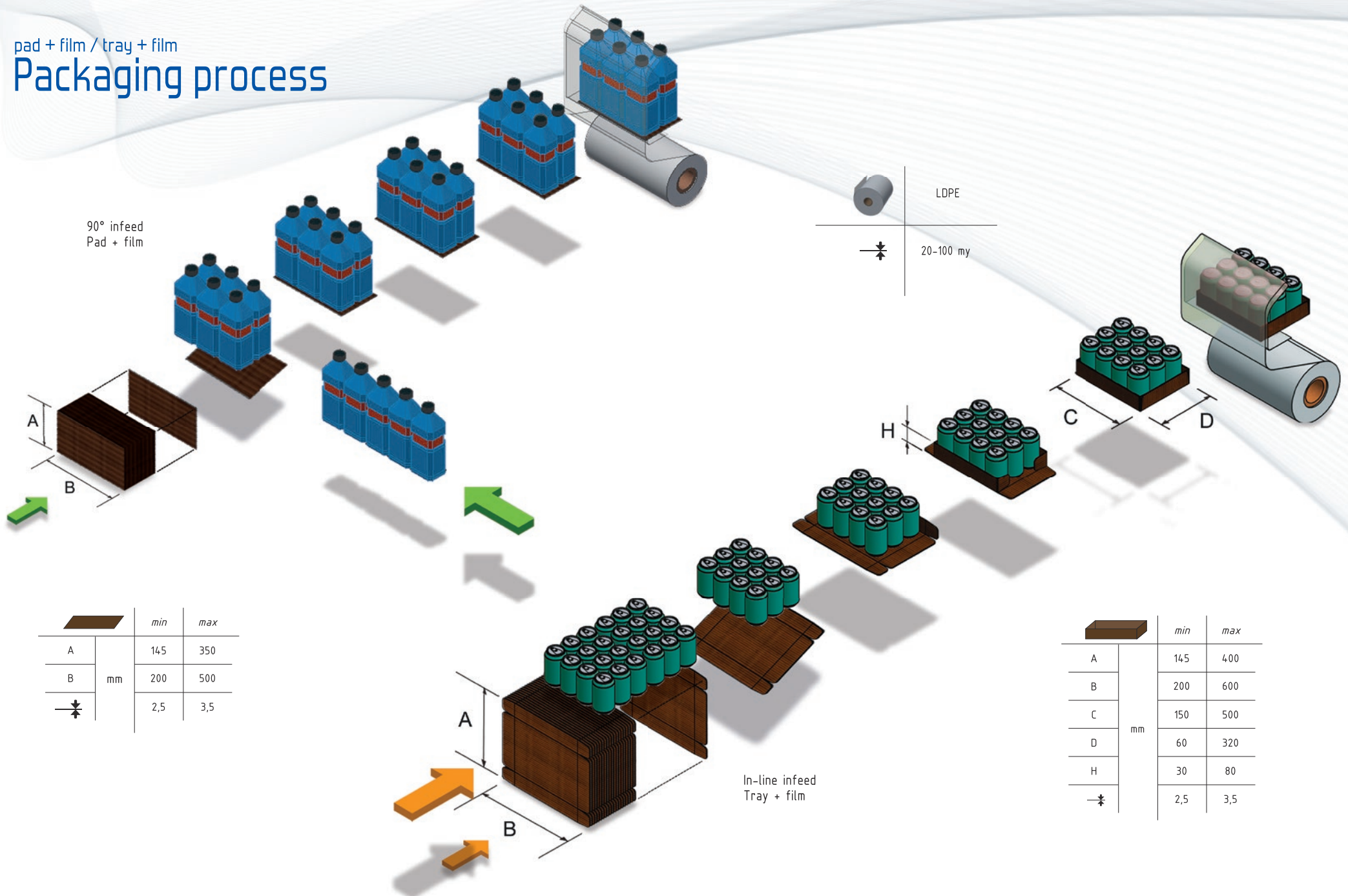

90° infeed
 Pad + film

LDPE

20-100 μ m

		min	max
A	mm	145	350
B		200	500
\rightarrow		2,5	3,5

In-line infeed
 Tray + film

		min	max
A	mm	145	400
B		200	600
C		150	500
D		60	320
H		30	80
\rightarrow		2,5	3,5

90° infeed XP650 ARX-P - In-line infeed XP650 ALX-P

Fino a 25 pacchi/minuto
Jusqu'à 25 paquets/minute
Bis zu 25 Gebinde/Minute

- Fardellatrice a lancio di film + falda
- File in ingresso: 1 (opzionali 2-3)* - 1-2-3 (opzionali 4-5-6)**
- Ingresso prodotto regolato da smistatore elettromeccanico**
- Dispositivo centratura film stampato (opzionale)
- Dispositivo inserimento falda

- Fardeuse à lancement de film + plaque carton
- Voies en entrée: 1 (optionnelles 2-3) * - 1-2-3 (optionnelles 4-5-6)**
- Entrée du produit orienté par triage électromécanique**
- Dispositif centrage du film imprimé (optionnel)
- Dispositif enclenchement plaque carton

- Verpackungsmaschine mit Folienüberwurf + Pad
- Reihen am Einlauf: 1 (optionalen 2-3) * - 1-2-3 (optionalen 4-5-6)**
- Produkteinlauf reguliert über elektromechanischen Sortierer**
- Fotozellensteuerung für bedruckte Folie (optional)
- Pad-Einführungsvorrichtung

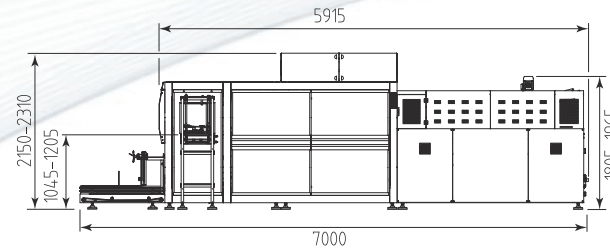

XP650 ARX-P

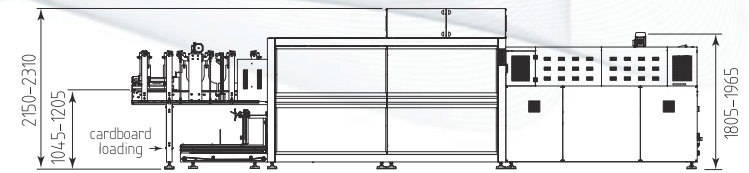
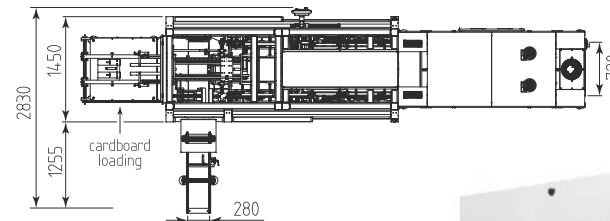

XP650 ALX-P

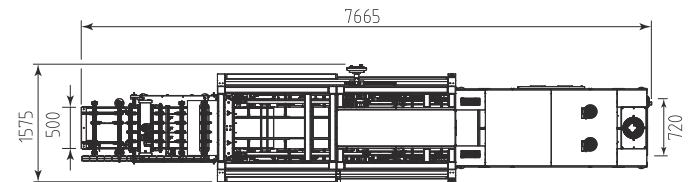

XP650 ALX-P
QR Video Code



* XP650 ARX-P ** XP650 ALX-P

90° infeed XP650 ARX-T – In-line infeed XP650 ALX-T

Fino a 25 pacchi/minuto
Jusqu'à 25 paquets/minute
Bis zu 25 Gebinde/Minute

- Fardellatrice a lancio di film + vassoio
- File in ingresso: 1 (opzionali 2-3)* - 1-2-3 (opzionali 4-5-6)**
- Ingresso prodotto regolato da smistatore elettromeccanico**
- Dispositivo centratura film stampato (opzionale)
- Dispositivo inserimento vassoio
- Sistema applicazione colla a caldo

- Fardeuse à lancement de film + barquette
- Voies en entrée: 1 (optionnelles 2-3)* - 1-2-3 (optionnelles 4-5-6)**
- Entrée du produit orienté par triage électromécanique**
- Dispositif centrage du film imprimé (optionnel)
- Dispositif enclenchement barquette
- Système d'application de colle thermofusible

- Verpackungsmaschine mit Folienüberwurf + Tray
- Reihen am Einlauf: 1 (optionalen 2-3)* - 1-2-3 (optionalen 4-5-6)**
- Produkteinlauf reguliert über elektromechanischen Sortierer**
- Fotozellensteuerung für bedruckte Folie (optional)
- Vorrichtung Trayeinleger
- Heißeimauftragsystem

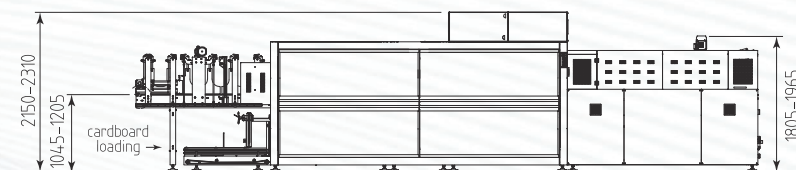
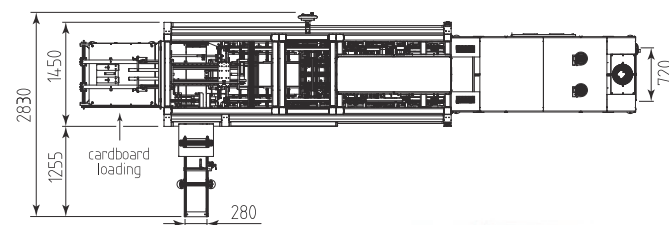
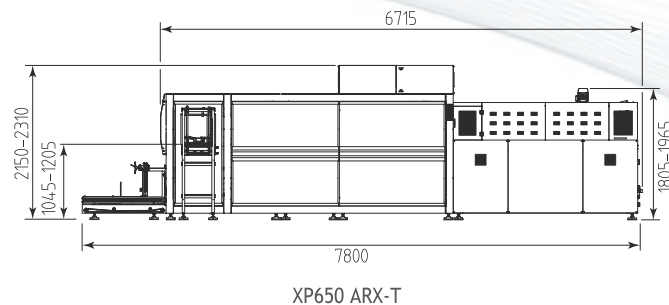

XP650 ALX-T

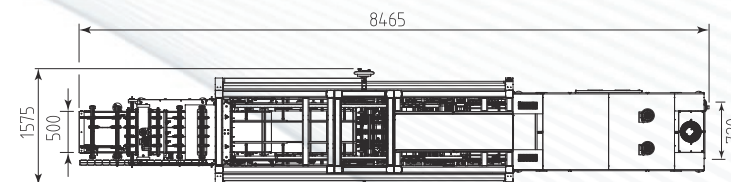

XP650 ALX-T
QR Video Code



* XP650 ARX-T ** XP650 ALX-T

XP SERIES

Nastri
Convoyeurs
Transportband

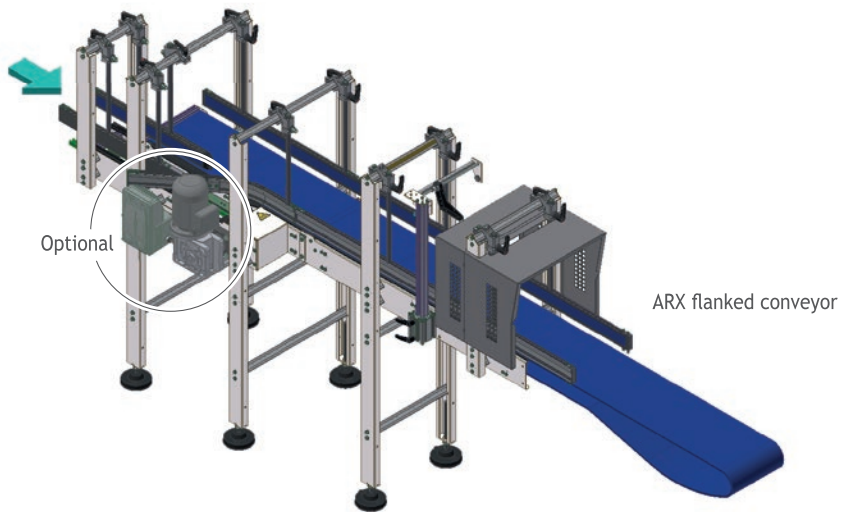
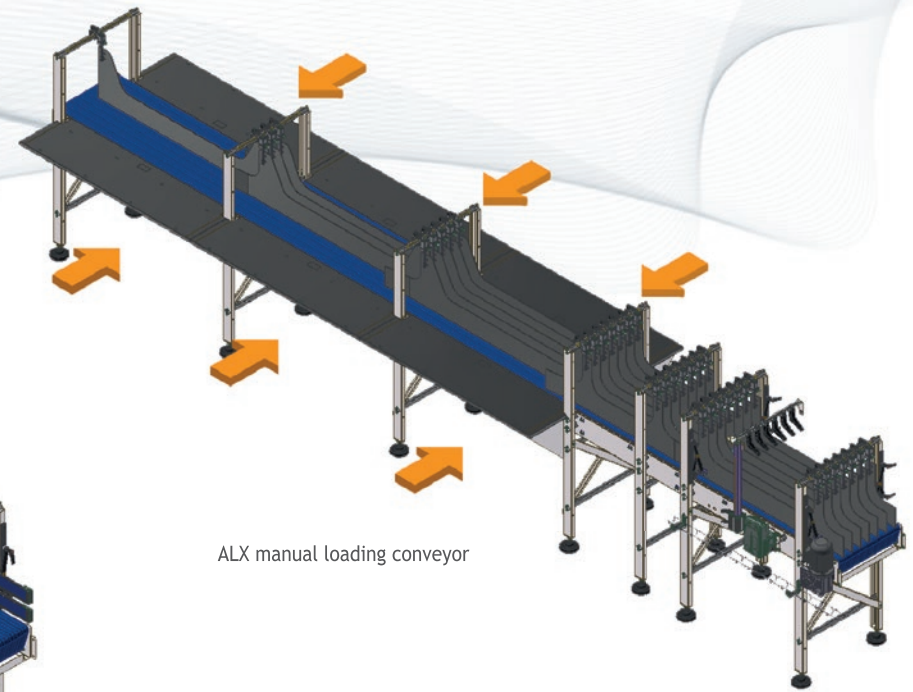
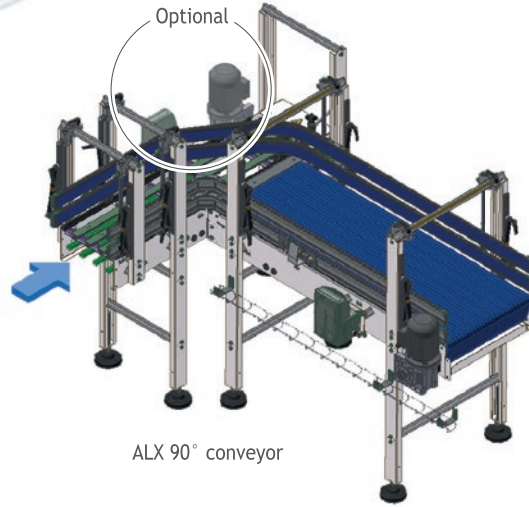
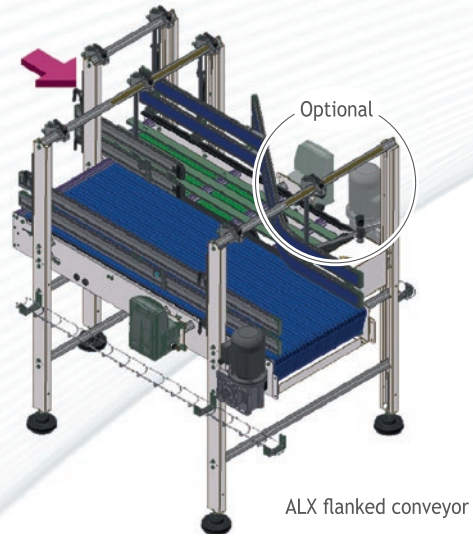

ALX additional outfeed cooling conveyor

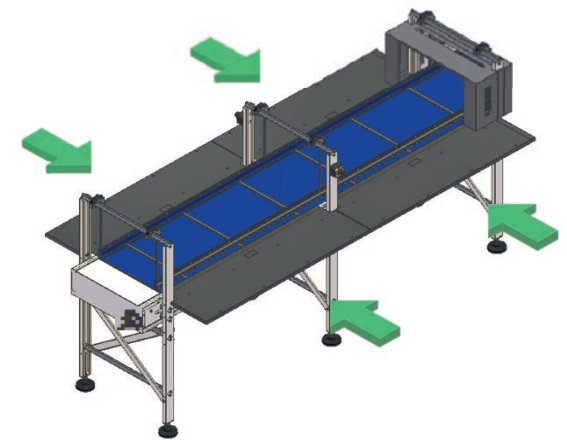

DV150-DV200

Fino a 150* - 200** prodotti/minuto
 Jusqu'à 150* - 200** produits/minute
 Bis zu 150* - 200** Produkts/Minute

- Sistema elettromeccanico di divisione dei prodotti su più file, motorizzato e controllato da inverter e encoder
- Pannello di comando indipendente da quello della fardellatrice ma interfacciato con lo stesso
- Sensore di controllo flusso in ingresso al fine di garantire una pressione regolare all'entrata del prodotto
- Sensori di accumulo in uscita del divisore al fine di controllare l'alimentazione e la presenza del prodotto su ogni fila
- Possibilità di memorizzare sino a 20 cicli di lavoro

- Système électromécanique de division des produits en plusieurs voies, motorisé et contrôlé par inverter et encoder
- Panneau de commande indépendant, interfacé avec le panneau de la fardeleuse
- Capteur de contrôle flux en entrée afin d'assurer la régularité de la pression à l'entrée du produit
- Capteurs d'accumulation à la sortie du diviseur afin de contrôler l'alimentation et la présence du produit sur chaque voie
- Possibilité de mémoriser jusqu'à 20 cycles de travail

- Umrichter und Encoder gesteuertes System zur Verteilung der Produkte auf mehreren Spuren
- Unabhängiges Bedienfeld, getrennt von der Maschinensteuerung
- Sensor gesteuerte Produktabfrage im Einlauf zur Gewährleistung eines ausreichenden Produktstromes
- Sensor Überwachung im Auslauf des Sortierers der einzelnen Produktströme jeder Zuführbahn im Eingangsband
- Möglichkeit bis zu 20 verschiedenen Arbeitszyklen zu speichern

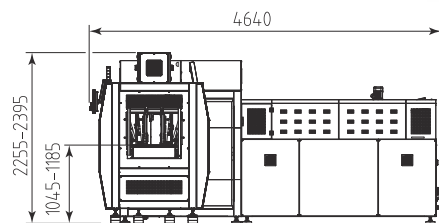

DV150 + XP650 ARX

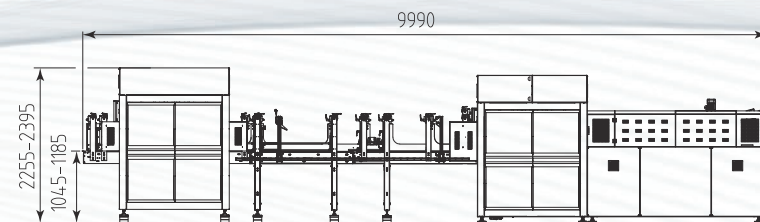
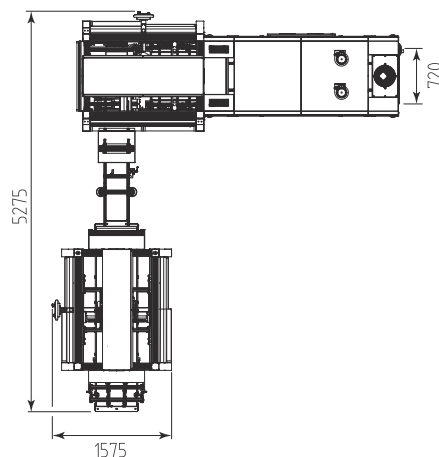

DV200 + XP650 ALX

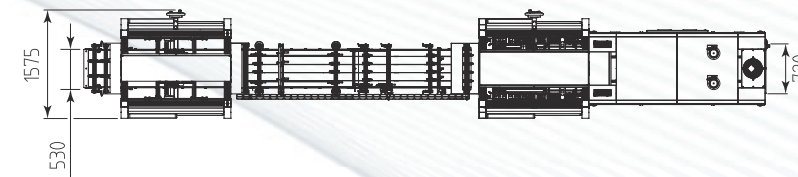

* DV150 ** DV200

Specifiche tecniche Specifications techniques Technische Daten		XP650 ASX	XP650 ARX	XP650 ARX-VS	XP650 ALX	XP650 ARX-P
Alimentazione elettrica Alimentation électrique Stromversorgung	V Hz	380/415 3PH+N+PE 220/240 3PH+PE 50/60	380/415 3PH+N+PE 220/240 3PH+PE 50/60	380/415 3PH+N+PE 220/240 3PH+PE 50/60	380/415 3PH+N+PE 220/240 3PH+PE 50/60	380/415 3PH+N+PE 220/240 3PH+PE 50/60
Potenza elettrica Puissance électrique Elektrische Leistung	W	35450	35200	36000	36000	36500
Pressione aria Pression de l'air Druckluft	bar	6	6	6	6	6
Aria richiesta Air exigé Luftverbrauch	NL/p*	9	9,5	9,5	9	10,5
Produzione fino a Production jusqu'à Produktion bis zu	ppm**	25	25	30	25	25
Massima altezza prodotto Hauteur maximum produit Maximale Produkthöhe	mm	380	380	230	380	380
Altezza piano di lavoro Hauteur du plan de travail Höhe Arbeitsfläche	mm	1045 - 1205	1045 - 1205	1045 - 1205	1045 - 1205	1045 - 1205
Dimensione max. bobina film Dimension max. bobine film Max. Abmessungen Folienrolle	mm	650 x Ø 400	650 x Ø 400	650 x Ø 400	650 x Ø 400	650 x Ø 400
Dimensioni macchina Dimensions de la machine Abmessungen Maschine	mm	4575 x 1575 h 2150 - 2310	4310 x 2830 h 2150 - 2310	4310 x 2830 h 2150 - 2310	6065 x 1575 h 2150 - 2310	7000 x 2830 h 2150 - 2310
Peso netto macchina Poids net de la machine Nettogewicht Maschine	Kg	1470	1540	1540	1760	2360

XP650 ALX-P	XP650 ARX-T	XP650 ALX-T	DV150	DV200
380/415 3PH+N+PE 220/240 3PH+PE 50/60	380/415 3PH+N+PE 220/240 3PH+PE 50/60	380/415 3PH+N+PE 220/240 3PH+PE 50/60	220/240 1PH+N+PE 50/60	220/240 1PH+N+PE 50/60
37000	38500	39000	910	910
6	6	6	---	---
10	14,5	14	---	---
25	25	25	150 p/min***	200 p/min***
380	380	380	380	380
1045 - 1205	1045 - 1205	1045 - 1205	1045 - 1185	1045 - 1185
650 x Ø 400	650 x Ø 400	650 x Ø 400	---	---
7665 x 1575 h 2150 - 2310	7800 x 2830 h 2150 - 2310	8465 x 1575 h 2150 - 2310	2445 x 1575 h 2170-2330	3940 x 1575 h 2170-2330
2580	2640	2860	630	740

* NI/p (Normal litri per pacco)
* NI/p (Normal litres per paquet)
* NI/p (Normalliter pro Gebinde)

** ppm (pacchi per minuto) - La velocità indicata può variare in funzione delle dimensioni, forma e materiale del prodotto, formato del pacco e della tipologia di film utilizzato.

** ppm (paquets per minute) - La vitesse indiquée peut changer selon les dimensions, de la forme et du matériau du produit, format du paquet et du type de film utilisé.

** ppm (Produkts pro Minute) - Die Geschwindigkeit kann je Abmessungen, Form und Material des Produktes, Bindeformats und verwendeter Folienart variieren.

*** p/min (prodotti per minuto)

*** p/min (produits per minute)

*** p/min (Produkts pro Minute)

Per tutte le fardellatrici proposte nel catalogo sono disponibili vari accessori, in base alle differenti esigenze di lavorazione, che vi verranno dettagliatamente specificati in fase di offerta e che sono riportati nel nostro listino prezzi.

Pour toutes les fardelleuses présentées dans le catalogue plusieurs accessoires sont disponibles, selon les différentes nécessités de travail, qui vous seront décrits en détail dans l'offre et qui sont inclus dans notre liste de prix.

Für alle Verpackungsmaschinen aus dem Katalog gibt es je nach Arbeitsanforderungen verschiedene Zubehörteile, die bei der Unterbreitung des Angebots detailliert dargestellt werden und in unserer Preisliste angegeben sind.



SMI USA Inc.
5500 South Cobb Dr. Building 400, Suite 5
Atlanta, GA 30339 - USA
+1 404 799 9929
www.smipackusa.com



Smicentroamericana S.A. de C.V.
Francisco Moreno N° 24, Col. Vallejo Poniente
Del. Gustavo A. Madero, 07790 Ciudad de México, México
+52 55 5355 3870
www.smipack.com.mx



SMI do Brasil Ltda
Av. Dr. Mauro Lindemberg Monteiro, 185
06278-010, Osasco SP, Brasil
+55 11 360 15 334
www.smidobrasil.com.br



SMI Machinery Beijing Co. Ltd
Floor 25, Tower 5, Han'S Plaza, N.2 Ronghua South Rd
101300 Beijing Eco&Technological Development Area, China
Phone +86 10-87162766
www.smigroup.it



SMIPACK S.p.A.

Via Piazzalunga, 30 - 24015 | S.Giovanni Bianco BG - ITALY | Tel +39 0345 40.400 | Fax +39 0345 40.409

www.smipack.it

